

Lichtschachtabdeckung RESi

Montage: **von oben geschraubt**

Empfehlung

Lichtschächte
mit 3- und 4-seitiger Auflage

Variante

LI2/2

An der Unterseite der Polycarbonatplatte kann Schwitzwasser entstehen.

Preisgestaltung

Lichtschachtabdeckungen RESi Preisliste 2 Seite 31

Bestellmaße

Breite = siehe Vertikalschnitt Breite
Tiefe (Höhe) = siehe Vertikalschnitt Tiefe

Vertikalschnitt Breite (Vorderansicht) M 1:2.5

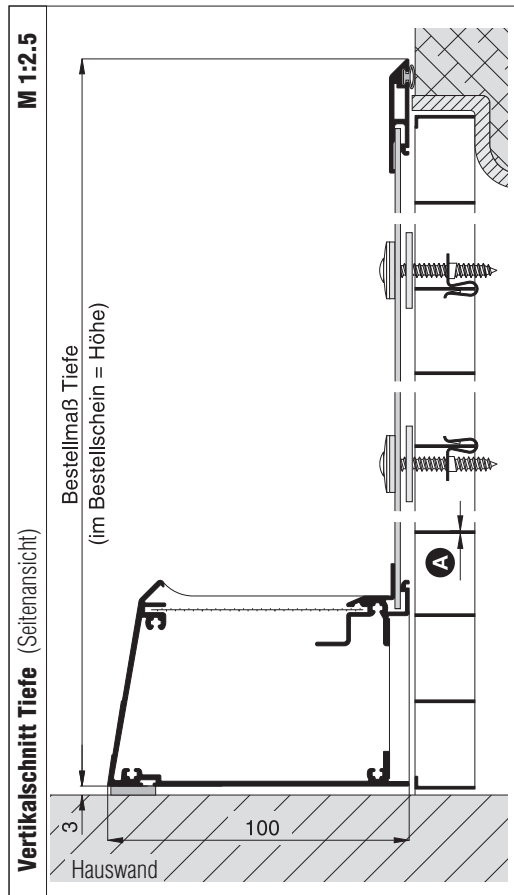
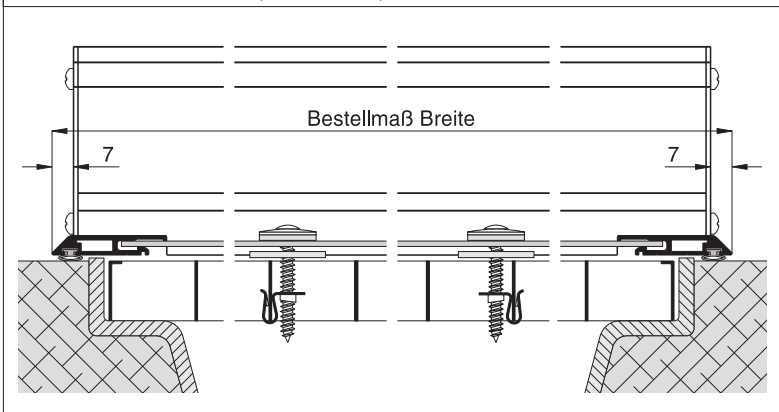

Worauf Sie unbedingt achten sollten alternativ

A Wandstärke des Gitterrostes max. 3,5 mm
alternativ von unten anschrauben (Zusatzausstattungen, Seite 16) oder Hohlraumdübel verwenden

Bemerkung:
Vorschriften bei Heizräumen beachten.

verwendete Profile M 1:2

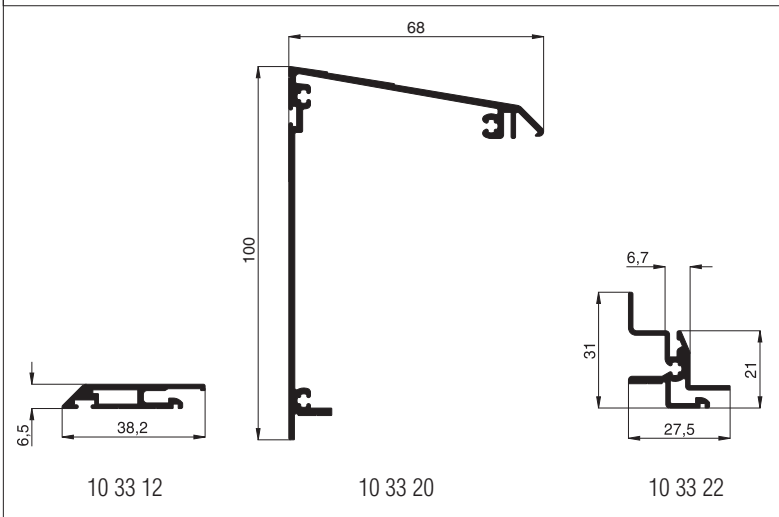

3-D Ansicht von oben

