

Drehrahmen für Türen

mit Montagerahmen **unten offen**

Empfehlung
flächenversetzte Türen
 mit schrägem Blendrahmenfalz und eng anliegendem Rollladenpanzer

Variante
DT3/34

Auf Wunsch Drehrahmen mit **Bürstendämpfung** (Zusatzausstattungen, Seite 21) und **Türschließer** (Zusatzausstattungen, Seite 24 und 25).

Preisgestaltung
 Drehrahmen für Türen Preisliste 6 Seite 7

Bestellmaße
 Breite = lichte Breite Türblendrahmen + 34 mm
 Höhe = lichte Höhe Türblendrahmen/Regensch.-auflage + 16 mm
 Öffnungsrichtung = links oder rechts
↑ Ansicht außen ↑

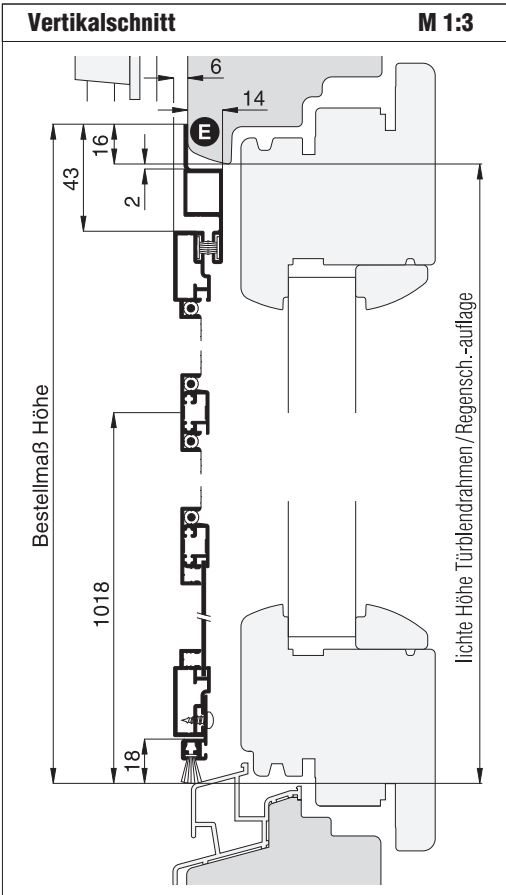
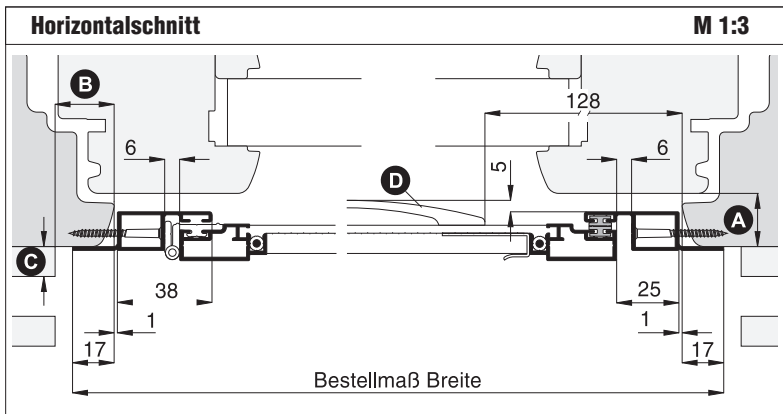

Worauf Sie unbedingt achten sollten	alternativ
A Abstand vom Blendrahmen zum Türflügel mind. 15 mm	DT4/16, Seite 33
B Montagerahmenauflagefläche am seitlichen Blendrahmen mind. 18 mm	Bestellmaß Breite verringern DT3/6, Seite 9
C Abstand der Rollladenführung zum Blendrahmen mind. 7 mm	nachfragen
D darauf achten, dass der Bügelgriff nicht am Türflügel anstößt	Bügelgriff versetzen (Maß angeben), beidseitige Griffsporse verwenden
E bei sehr breitem und schrägem Falz entsteht zu viel Einbauluft	Bestellmaß vergrößern
auf herunterhängenden Rollladenpanzer achten	

